



**E 3.8-TGAL.L - FIȘA DE VERIFICARE ÎN TEREN A PROIECTULUI  
M01/1B - «Stimularea formelor asociative pentru integrarea producătorilor primari din  
domeniul agricol și promovarea pe piețele locale »  
(art. 35 din Reg. (UE) nr. 1305/2013)**

Numărul de înregistrare al Cererii de Finanțare (CF) în Registrul de Intrări - Iesiri al GAL ECOLEG OLT DUNARE:

.....

Numărul de înregistrare al Fișei de verificare - GAL ECOLEG OLT DUNARE:.....

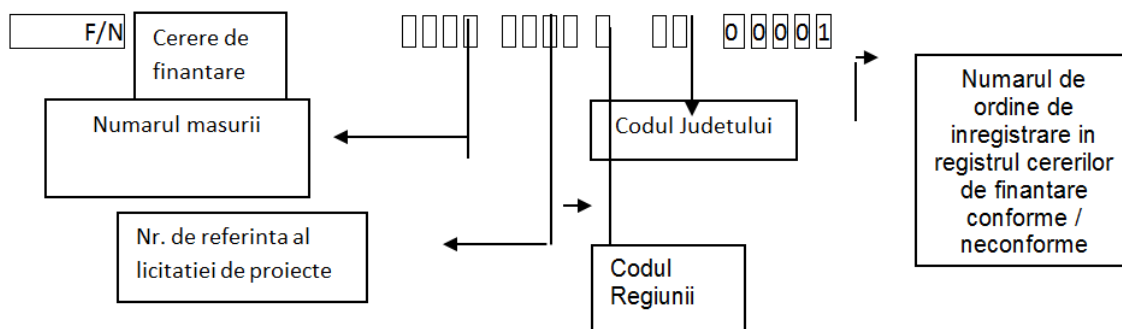

DENUMIRE SOLICITANT:	
TITLUL PROIECTULUI:	
DATA / PERIOADA LANSĂRII APELULUI DE SELECTIE DE CĂTRE GAL:	
DATA ÎNREGISTRĂRII PROIECTULUI LA GAL:	
OBIECTIVUL PROIECTULUI:	
AMPLASAREA PROIECTULUI (LOCALITATE):	
STATUT JURIDIC SOLICITANT:	
DATE PERSONALE REPREZENTANT LEGAL:	
NUME:	PRENUME:
FUNCTIE REPREZENTANT LEGAL:	



**VERIFICAREA CRITERIILOR DE ELIGIBILITATE A PROIECTULUI - VIZITA IN TEREN**

Nr. Crt	Obiectul analizei / verificarii	Expert	Rezultatul verificarii					
			documentare			la locul investitiei		
			Da	Nu	Nu este cazul	Da	Nu	Nu este cazul
1	Solicitantul, prin reprezentantul legal sau un imputernicit prin procura al acestuia, a asigurat accesul neingradit la data, locul si ora programata pentru atingerea obiectivelor vizitei pe teren ?	Expert 1						
		Expert 2						
2	Localizarea/ amplasarea proiectului este conforma cu cea specificata de solicitant in Cererea de Finantare si in documentele anexate Cererii de Finantare? <sup>1</sup>	Expert 1						
		Expert 2						
3	Condițiile existente pe teren permit realizarea investițiilor prevazute in Studiul de fezabilitate: utilaje, dotari (dupa caz)?	Expert 1						
		Expert 2						
4	Infrastructura existentă folosită pentru realizarea proiectului si/ sau cea prevazuta prin proiect (drum de acces pe teren proprietate, infrastructura rutiera interna, utilitati si racorduri) corespunde cu descrierea dată în cererea de finanțare?	Expert 1						
		Expert 2						
5	Descrierile tehnice despre obiectul de investitii pentru modernizări, extinderi si re tehnologizari oferite în cadrul studiului de	Expert 1						
		Expert 2						



	fezabilitate corespund realității și sunt în concordanță cu Expertiza tehnică de specialitate și cu Raportul privind stadiul fizic al lucrărilor?							
6	Au fost realizate fotografiile document relevante pentru proiect pentru prezentarea situației existente în ceea ce privește amplasamentul proiectului (investiții noi sau modernizare și activele și mijloacele fixe prezentate în Studiul de fezabilitate) la data vizitei pe teren?	Expert 1						
		Expert 2						
7	În cazul unităților care se modernizează, se verifică autorizațiile necesare funcționării (sanitare, sanitar-veterinare și de mediu) și dacă efectiv funcționează. În caz că nu mai este autorizată să funcționeze se va considera investiție nouă (dacă investiția propusă nu modifică destinația inițială a unității)	Expert 1						
		Expert 2						
8	Solicitantul a demarat lucrările de execuție ale proiectului înainte de efectuarea vizitei pe teren/ semnarea contractului de finanțare cu AFIR?	Expert 1						
		Expert 2						
9	Dacă proiectul prevede investiții de modernizare a sistemelor de irigații la nivel de fermă situația existentă în teren corespunde cu descrierea din documentația tehnică?	Expert 1						
		Expert 2						





Întocmit de: Expert 1

Nume/Prenume .....

Semnătura

DATA.....

**Observatii** (se vor prezenta justificarile bazate pe documente, pe baza carora nu este de acord cu rezultatele vizitei pe teren efectuate de catre expertii GAL ECOLEG OLT DUNARE):

.....  
.....  
.....

\* vor fi mentionate la rubrica „Observatiile GAL ECOLEG OLT DUNARE” toate aspectele neclare intampinate la studierea documentatiei in birou si efectuarea verificarii pe teren si **orice alte constatari** ale expertilor care pot afecta implementarea proiectului, precum și solicitarea de alte informații.



## Metodologia de verificare pe teren

Expertul va completa în Fisa de verificare pe teren data la care s-a efectuat vizita pe teren, localizarea proiectului (conform cererii de finanțare - sat/comuna/oras) precum și persoana care l-a însoțit pe expert la verificarea pe teren (numele și funcția acestuia - reprezentant legal/ un împuternicit al acestuia). La rubrica **Observatii** GAL ECOLEG OLT DUNARE, expertul va descrie succint activitatea pe care o desfășoară solicitantul în cazul modernizărilor.

1. Expertii vor bifa și contrabifa în coloanele corespunzătoare din tabel; dacă reprezentantul legal/ un împuternicit al acestuia nu permite accesul la obiectivul de investiție, aceștia vor bifa în coloana Nu și vor înscrice la rubrica Observatii GAL ECOLEG OLT DUNARE.

2. Se va verifica amplasamentul investiției, în concordanță cu certificatul de urbanism, inclusiv documentația tehnică care a stat la baza emiterii acestuia (plan de încadrare în zonă 1/5000 și plan de situație 1/500 - vizate de instituția care a emis Certificatul de Urbanism) În cazul în care se considera că terenul trebuie măsurat, se va specifica suprafața rezultată din măsurare față de cea specificată în documente.

La rubrica **Observatii** GAL ECOLEG OLT DUNARE se vor preciza în mod explicit dacă au fost efectuate măsurători și se va specifica obligatoriu și mijloacele (echipamentele) cu care au fost efectuate măsurătorile.

3. Dacă investiția se referă la înlocuirea unor mașini, utilaje etc., se verifică existența acestora și dacă starea tehnică a acestora corespunde cu cele descrise în studiul de fezabilitate. Pentru proiecte care vizează numai achiziții de utilaje cu montaj într-o construcție existentă, să se prezinte Raportul de expertiză tehnică care să certifice viabilitatea construcției respective pe o durată cel puțin egală cu durata normată de funcționare a utilajelor.

Dacă proiectul se referă la achiziționarea unor noi dotări se verifică dacă acestea au legătură cu proiectul propus spre finanțare și sunt necesare proiectului, ca rezultat al identificării lor în baza studiului de fezabilitate.

4. Se verifică pe teren dacă proiectul are acces la infrastructura de bază (drumuri principale, electricitate, apă, canalizare etc.) și starea acesteia, conform celor specificate în studiul de fezabilitate. Expertul verifică dacă proiectul are utilități și acces separat.

La rubrica **Observatii** GAL ECOLEG OLT DUNARE se vor preciza în mod explicit elementele de infrastructură existente și starea lor, precum și dacă acestea corespund cu cele descrise în studiul de fezabilitate.

5. Dacă investiția se referă la modernizarea/ extinderea unei clădiri se verifică existența clădirii și dacă clădirile existente propuse a fi modernizate corespund cu specificațiile din expertiza tehnică, dacă este cazul, (stadiul fizic, starea fizică și gradul de uzură) și cu cea descrisă în studiul de fezabilitate.

În varianta în care se solicită prin proiect continuarea unui obiectiv realizat parțial de beneficiar din fonduri proprii, se va prezenta un document prin care se va prezenta stadiul fizic al lucrărilor



pe fiecare obiect în parte verificabil de experți la vizita pe teren însușit de solicitant și dirigințe de șantier /proiectant.

Dacă investiția se referă la modernizarea unui flux tehnologic, se verifică dacă acesta corespunde cu cel din studiul de fezabilitate și dacă unitatea are autorizație de funcționare și este în termen de valabilitate;

Dacă proiectul se referă la achiziționarea unor noi dotări se verifică dacă acestea au legătură cu proiectul propus spre finanțare și sunt necesare proiectului, ca rezultat al identificării lor în baza studiului de fezabilitate.

Aceste date se înscriu la rubrica **Observatii GAL ECOLEG OLT DUNARE**

6. Experții trebuie să realizeze **fotografiile document** relevante pentru proiect (teren, cai de acces, utilaje,). Acestea sunt obligatoriu de făcut și vor fi atasate Fișei de verificare pe teren E 3.8 - TGAL.L.

7. Expertul va verifica autorizațiile, și ca unitatea efectiv funcționează (derulează operațiuni de aprovizionare, procesare și desfacere). Dacă unitatea nu funcționează și investiția propusă nu modifică destinația inițială a unității, expertul va considera ca este cazul unei investiții noi.

Aceste date se înscriu la rubrica **Observatii GAL ECOLEG OLT DUNARE/** și decid asupra eligibilității solicitantului, pct.1.6.

8. Expertul verifică la vizita pe teren dacă lucrările de execuție menționate în studiul de fezabilitate sunt demarate înaintea vizitei pe teren/ semnării contractului cu AFIR.

Aceste date se înscriu la rubrica **Observatii GAL ECOLEG OLT DUNARE**

**9. Proiectul prevede investiții de modernizare a sistemelor de irigații la nivel de fermă?**

*Investiția propusă reprezintă o îmbunătățire a unei instalații de irigații existente sau a unui element al infrastructurii de irigații ?*

La rubrica **Observatii** experții:

1. vor **descrie succint activitatea** pe care o desfășoară solicitantul, în cazul modernizărilor.
2. vor **descrie în detaliu toate verificările** efectuate:
  - mijloacele de control folosite
  - instrumentele și echipamentele folosite
  - probleme identificate
3. justificarea înscrierii bifelor în câmpurile specifice pentru fiecare punct de verificat din Fișa de verificare pe teren.
4. concluziile verificării însoțite de recomandările experților



Experții care întocmesc documentele de verificare își concretizează verificarea prin înscrierea unei bife („/”) și contrabife în câmpurile respective. Dacă există neconcordanțe între părțile experților care efectuează vizita pe teren, un al treilea angajat GAL va media/ rezolva neînțelegerile.