



**Formular E 3.8-TGAL.L - FIȘA DE VERIFICARE ÎN TEREN**

**M 06/6B “Dezvoltare locală și sustenabilă în interes colectiv a comunităților din teritoriul GAL”**

(art. 20, alin. (1), lit. b), d), e) și g) din Reg. (UE) nr. 1305/2013)

Informații generale obligatorii cu privire la solicitant și aplicație

Numărul de înregistrare al Cererii de Finanțare (CF) în Registrul de Intrări - Iesiri al GAL ECOLEG OLT DUNARE:.....

Numărul de înregistrare al Cererii de Finanțare (CF) în Registrul de Proiecte al GAL ECOLEG OLT DUNARE:.....

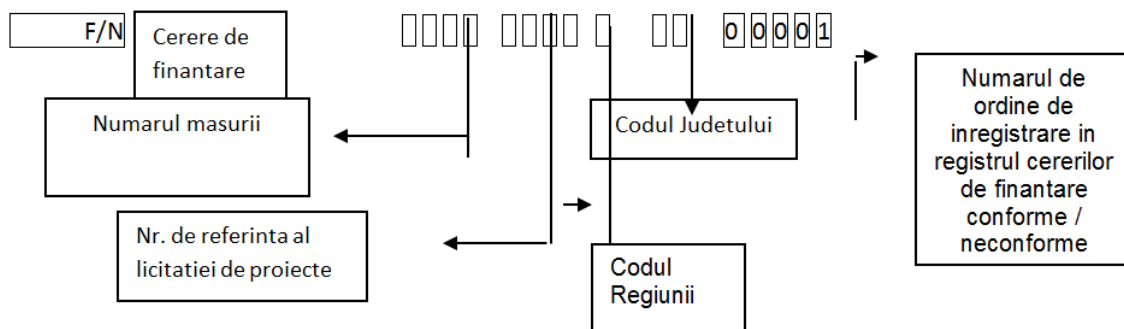

DENUMIRE SOLICITANT:	
TITLUL PROIECTULUI:	
DATA LANSARII APELULUI DE SELECTIE DE CATRE GAL:	
DATA INREGISTRARII PROIECTULUI LA GAL:	
OBIECTIVUL PROIECTULUI:	
AMPLASAREA PROIECTULUI (LOCALITATE):	
STATUT JURIDIC SOLICITANT:	
DATE PERSONALE REPREZENTANT LEGAL:	
NUME:	PRENUME:
FUNCTIE REPREZENTANT LEGAL:	



**VERIFICAREA CRITERIILOR DE ELIGIBILITATE A PROIECTULUI - VIZITA IN TEREN**

Nr. Crt	Obiectul analizei / verificarii	Expert	Rezultatul verificarii					
			documentare			la locul investitiei		
			Da	Nu	Nu este cazul	Da	Nu	Nu este cazul
1	Solicitantul, prin reprezentantul legal sau un imputernicit al acestuia, s-a prezentat la data, locul si ora programata pentru inceperea verificarii?	Expert 1						
		Expert 2						
2	Solicitantul a participat nemijlocit prin reprezentantul legal/ un imputernicit al acestuia la toate etapele de verificare pe teren a Cererii de Finantare?	Expert 1						
		Expert 2						
3	Solicitantul a asigurat accesul neingradit la obiectivul de investitie?	Expert 1						
		Expert 2						
4	Localizarea/ amplasarea proiectului este conforma cu cea specificata de solicitant in Cererea de Finantare si in documentele anexate Cererii de Finantare?	Expert 1						
		Expert 2						
5	Infrastructura existentă folosită pentru realizarea proiectului (drum de acces pe teren proprietate, infrastructura rutiera interna, utilitati si racorduri) corespunde cu descrierea dată în cererea de finanțare?	Expert 1						
		Expert 2						



6	Descrierile tehnice despre obiectul de investitii pentru modernizări, renovari oferite în cadrul studiului de fezabilitate corespund realității si sunt în concordanta cu Expertiza tehnica de specialitate si cu Raportul privind stadiul fizic al lucrarilor?	Expert 1						
		Expert 2						
7	Au fost realizate fotografiile document relevante pentru proiect pentru prezentarea situatiei existente în ceea ce privește amplasamentul proiectului (investitii noi sau modernizare si activele si mijloacele fixe prezentate în Studiul de fezabilitate) la data vizitei pe teren?	Expert 1						
		Expert 2						
8	Investitia propusa prin proiect a fost inclusa în proiectul FEADR anterior realizat?	Expert 1						
		Expert 2						
9	Exista concordanta între investitia propusa de solicitant în Studiul de Fezabilitate si Planul Urbanistic General?	Expert 1						
		Expert 2						
10	Pentru investitiile în infrastructura fizica de baza promovate de comune/ADI, regimul juridic al terenului pe care se executa investitia este în proprietate publica?	Expert 1						
		Expert 2						
11	Investitiile în gradinite/crese/after school, sunt în afara incintei școlilor din mediul rural?	Expert 1						
		Expert 2						



**Rezultatele verificării:**

.....  
.....  
.....  
.....  
.....  
.....  
.....  
.....  
.....  
.....  
.....  
.....  
.....  
.....  
.....  
.....  
.....  
.....  
.....  
.....  
.....  
.....  
.....  
.....  
.....  
.....  
.....  
.....  
.....  
.....  
.....  
.....  
.....  
.....  
.....  
.....

**Concluzii**

***Cele observate în cursul verificării pe teren corespund cu Cererea de finanțare?***

DA           NU

Expertul care întocmește Fisa de verificare își concretizează verificarea prin înscriserea unei bife („/”) în casutele/câmpurile respective. Expertul care verifică munca expertului care întocmește fisa certifică acest lucru prin înscriserea unei linii oblice („\”) de la stânga sus spre dreapta jos suprapusă peste bifa expertului. Dacă expertii mai sus menționați nu se pun de acord asupra unui punct(de exemplu, expertul care întocmește fisa înscrie bifa sa în casuta „Da”, iar verificatorul înscrie bifa sa în casuta „Nu”) constatarea finală va fi cea a unui alt expert, salariat GAL.



Verificat de: Expert 2  
*Nume/Prenume* .....  
*Semnătura*  
*DATA*.....

Întocmit de: Expert 1  
*Nume/Prenume* .....  
*Semnătura*  
*DATA*.....

**Observatii** (se vor prezenta justificarile bazate pe documente, pe baza carora nu este de acord cu rezultatele vizitei pe teren efectuate de către experții GAL ECOLEG OLT DUNARE):

.....  
.....  
.....

\* vor fi menționate la rubrica „Observatiile GAL ECOLEG OLT DUNARE” toate aspectele neclare întămpinate la studierea documentației în birou și efectuarea verificării pe teren și **orice alte constatari** ale experților care pot afecta implementarea proiectului, precum și solicitarea de alte informații.



## Metodologia de aplicat pentru verificarea eligibilitatii - vizita pe teren

Expertul va completa în Fisa de verificare pe teren data la care s-a efectuat vizita pe teren, localizarea proiectului (conform cererii de finanțare - sat/comuna) precum și persoana care l-a însoțit pe expert la verificarea pe teren (numele și funcția acestuia - reprezentant legal/tehnic). La rubrica Observații expertul va descrie succint activitatea pe care o desfășoară solicitantul în cazul modernizărilor.

1. Expertii vor bifa în coloanele corespunzătoare din tabel;
2. Expertii vor bifa în coloanele corespunzătoare din tabel;
3. Expertii vor bifa în coloanele din tabel - dacă reprezentantul legal/ un împuternicit al acestuia nu permite accesul la obiectivul de investiție, aceștia vor bifa în coloana Nu și vor înscrive la rubrica Observații SIB-DIBA/SIBA/CRFIR.
4. Pentru investițiile noi se verifică existența terenului pe care va fi amplasată investiția, conform Cererii de Finanțare și localizării acesteia. ;  
Pentru investițiile noi se va verifica amplasamentul în concordanță cu certificatul de urbanism. De asemenea se va verifica dacă amplasamentul specificat în cererea de finanțare este în concordanță cu informațiile furnizate în avizele solicitate prin certificatul de urbanism.  
Pentru modernizări se verifică dacă amplasarea construcției existente, care urmează să fie modernizată, corespunde cu cea din Cererea de Finanțare și din documentele anexate Cererii de Finanțare.
5. Atât pentru modernizare, extindere, renovare cât și pentru investiție nouă, se verifică pe teren dacă proiectul are acces la infrastructura de bază (drumuri principale, electricitate, apă, canalizare etc.), conform celor specificate în studiul de fezabilitate.  
La rubrica Observații SIBA-CRFIR se vor preciza în mod explicit elementele de infrastructură existente, precum și dacă acestea corespund cu cele descrise în studiul de fezabilitate.
6. Dacă investiția se referă la modernizarea, renovarea unei clădiri se verifică existența clădirii și dacă clădirile existente propuse a fi modernizate sau renovate corespund cu specificațiile din expertiza tehnică (stadiul fizic, starea fizică și gradul de uzură) și cu cea descrisă în studiul de fezabilitate.

În varianta în care se solicită prin proiect continuarea unui obiectiv realizat parțial de beneficiar din fonduri proprii, se va prezenta expertiza tehnică a lucrării existente.

În cazul lucrărilor existente care nu au avut la bază un proiect tehnic și autorizație de construcție se va prezenta un raport de expertiză pentru a certifica rezistența și stabilitatea construcției.



În studiul de fezabilitate proiectantul va propune soluția tehnică pentru modernizarea /renovarea construcției.

Dacă proiectul se referă la achiziționarea unor noi dotări se verifică dacă acestea au legătură cu proiectul propus spre finanțare în conformitate cu prevederile din studiul de fezabilitate.

Aceste date se înscriu la rubrica Observații SIB-DIBA/SIBA/CRFIR

7. Experții trebuie să realizeze fotografiile documentelor relevante pentru proiect (teren, cai de acces, utilaje, remiză unde depozitează utilajele pentru care trebuie să aibă autorizație de mediu). Acestea sunt obligatoriu de făcut și vor fi atasate Fișei de verificare pe teren E3.8.
8. În cazul în care solicitantul a mai realizat un proiect cu finanțare prin FEADR, experții verifică dacă investiția din proiectul prezentat a mai fost inclusă în proiectul finalizat. (dacă este cazul)

Aceste date se înscriu la rubrica Observații SIB-DIBA/SIBA/CRFIR.

9. Se verifică dacă sunt corelate informațiile prezentate în Studiul de Fezabilitate și Planul Urbanistic General în special pentru investițiile în infrastructura de bază (rețeaua de drumuri, rețeaua publică de apă/apă uzată, ).

Aceste date se înscriu la rubrica Observații SIB-DIBA/SIBA/CRFIR.

10. Pentru investițiile în infrastructura fizică de bază se va verifica dacă terenul pe care este amplasată investiția se regăsește în inventarul domeniului public al primăriei (*în cazul în care clădirea/ terenul este proprietatea publică a primăriei/lor*), întocmit conform legislației în vigoare, însoțit de acordul autorității detinătoare (*în cazul în care terenul este inclus în proprietatea publică sau administrarea unei autorități publice locale, altă decât solicitantul, dacă este cazul*) și avizul administratorului terenului aparținând domeniului public, altul decât cel administrat de primărie, dacă este cazul.

Aceste date se înscriu la rubrica Observații SIB-DIBA/SIBA/CRFIR.

11. Pentru investițiile în grădinițe/creșe/after school, expertul verifică dacă acestea sunt amplasate în afara incintei școlilor din mediul rural

Experții care întocmesc documentele de verificare își concretizează verificarea prin înscrisul unei bife („/”) în câmpurile respective. Dacă există neconcordanțe între opiniile experților care efectuează vizita pe teren, șeful ierarhic superior va media/ rezolva neînțelegerile și își va însuși decizia prin semnătură.



## ASOCIATIA GRUP DE ACTIUNE LOCALA ECOLEG OLT DUNARE

Jud Olt, Loc. Corabia, str. Portului, nr. 1A, et. 1, Ap. 1-2-3

Registrul Special 4/15.05.2015 | CIF: 34522610

gal\_ecolegoltmunare@yahoo.com | +40 769 611 635

[http://www.gal\\_ecolegoltmunare.org.ro](http://www.gal_ecolegoltmunare.org.ro)



La rubrica **Observatii** expertii:

1. vor **descrie succint activitatea** pe care o desfasoara solicitantul, in cazul modernizarilor;
2. vor **descrie în detaliu toate verificarile** efectuate:
  - mijloacele de control folosite
  - instrumentele si echipamentele folosite
  - probleme identificate
3. justificarea înscrierii bifelor în câmpurile specifice pentru fiecare punct de verificat din Fisa de verificare pe teren E 3.8;
4. concluziile verificarii insotite de recomandările expertilor.