



**E 3.8-TGAL.L - FIȘA DE VERIFICARE ÎN TEREN A PROIECTULUI
M01/1B - «Stimularea formelor asociative pentru integrarea producătorilor primari din
domeniul agricol și promovarea pe piețele locale »
(art. 35 din Reg. (UE) nr. 1305/2013)**

Numărul de înregistrare al Cererii de Finanțare (CF) în Registrul de Intrări - Iesiri al GAL ECOLEG OLT DUNARE:

.....

Numărul de înregistrare al Fișei de verificare - GAL ECOLEG OLT DUNARE:.....

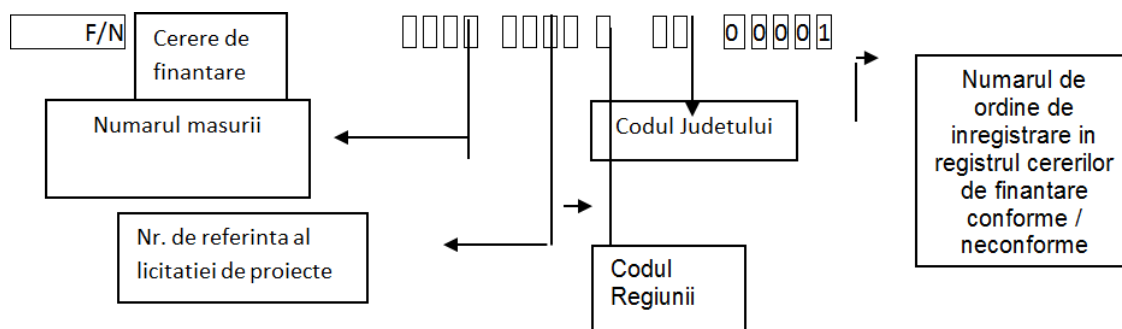

DENUMIRE SOLICITANT:			
TITLUL PROIECTULUI:			
DATA / PERIOADA LANSARII APELULUI DE SELECTIE DE CATRE GAL:			
DATA INREGISTRARII PROIECTULUI LA GAL:			
OBIECTIVUL PROIECTULUI:			
AMPLASAREA PROIECTULUI (LOCALITATE):			
STATUT JURIDIC SOLICITANT:			
DATE PERSONALE REPREZENTANT LEGAL:			
NUME:		PRENUME:	
FUNCTIE REPREZENTANT LEGAL:			



VERIFICAREA CRITERIILOR DE ELIGIBILITATE A PROIECTULUI - VIZITA IN TEREN

Nr. Crt	Obiectul analizei / verificării	Expert	Rezultatul verificării					
			documentare			la locul investiției		
			Da	Nu	Nu este cazul	Da	Nu	Nu este cazul
1	Solicitantul, prin reprezentantul legal sau un imputernicit prin procura al acestuia, a asigurat accesul neingradit la data, locul și ora programată pentru atingerea obiectivelor vizitei pe teren ?	Expert 1						
		Expert 2						
2	Localizarea/ amplasarea proiectului este conformă cu cea specificată de solicitant în Cererea de Finanțare și în documentele anexate Cererii de Finanțare? ¹	Expert 1						
		Expert 2						
3	Condițiile existente pe teren permit realizarea investițiilor prevăzute în Studiul de fezabilitate: utilaje, dotări (după caz)?	Expert 1						
		Expert 2						
4	Infrastructura existentă folosită pentru realizarea proiectului și/ sau cea prevăzută prin proiect (drum de acces pe teren proprietate, infrastructura rutieră internă, utilități și racorduri) corespunde cu descrierea dată în cererea de finanțare?	Expert 1						
		Expert 2						
5	Descrierile tehnice despre obiectul de investiții pentru modernizări, extinderi și re tehnologizări oferite în cadrul studiului de	Expert 1						
		Expert 2						



	fezabilitate corespund realității și sunt în concordanță cu Expertiza tehnică de specialitate și cu Raportul privind stadiul fizic al lucrărilor?							
6	Au fost realizate fotografiile document relevante pentru proiect pentru prezentarea situației existente în ceea ce privește amplasamentul proiectului (investiții noi sau modernizare și activele și mijloacele fixe prezentate în Studiul de fezabilitate) la data vizitei pe teren?	Expert 1						
		Expert 2						
7	În cazul unităților care se modernizează, se verifică autorizațiile necesare funcționării (sanitare, sanitar-veterinare și de mediu) și dacă efectiv funcționează. În caz că nu mai este autorizată să funcționeze se va considera investiție nouă (dacă investiția propusă nu modifică destinația inițială a unității)	Expert 1						
		Expert 2						
8	Solicitantul a demarat lucrările de execuție ale proiectului înainte de efectuarea vizitei pe teren/ semnarea contractului de finanțare cu AFIR?	Expert 1						
		Expert 2						
9	Dacă proiectul prevede investiții de modernizare a sistemelor de irigații la nivel de fermă situația existentă în teren corespunde cu descrierea din documentația tehnică?	Expert 1						
		Expert 2						



Întocmit de: Expert 1

Nume/Prenume

Semnătura

DATA.....

Observatii (se vor prezenta justificarile bazate pe documente, pe baza carora nu este de acord cu rezultatele vizitei pe teren efectuate de catre expertii GAL ECOLEG OLT DUNARE):

.....
.....
.....

* vor fi mentionate la rubrica „Observatiile GAL ECOLEG OLT DUNARE” toate aspectele neclare intampinate la studierea documentatiei in birou si efectuarea verificarii pe teren si **orice alte constatari** ale expertilor care pot afecta implementarea proiectului, precum și solicitarea de alte informații.



Metodologia de verificare pe teren

Expertul va completa în Fisa de verificare pe teren data la care s-a efectuat vizita pe teren, localizarea proiectului (conform cererii de finanțare - sat/comuna/oras) precum și persoana care l-a însoțit pe expert la verificarea pe teren (numele și funcția acestuia - reprezentant legal/ un împuternicit al acestuia). La rubrica **Observatii** GAL ECOLEG OLT DUNARE, expertul va descrie succint activitatea pe care o desfășoară solicitantul în cazul modernizărilor.

1. Expertii vor bifa și contrabifa în coloanele corespunzătoare din tabel; dacă reprezentantul legal/ un împuternicit al acestuia nu permite accesul la obiectivul de investiție, aceștia vor bifa în coloana Nu și vor înscrie la rubrica Observatii GAL ECOLEG OLT DUNARE.

2. Se va verifica amplasamentul investiției, în concordanță cu certificatul de urbanism, inclusiv documentația tehnică care a stat la baza emiterii acestuia (plan de încadrare în zonă 1/5000 și plan de situație 1/500 - vizate de instituția care a emis Certificatul de Urbanism) În cazul în care se consideră că terenul trebuie măsurat, se va specifica suprafața rezultată din măsurare față de cea specificată în documente.

La rubrica **Observatii** GAL ECOLEG OLT DUNARE se vor preciza în mod explicit dacă au fost efectuate măsurători și se va specifica obligatoriu și mijloacele (echipamentele) cu care au fost efectuate măsurătorile.

3. Dacă investiția se referă la înlocuirea unor mașini, utilaje etc., se verifică existența acestora și dacă starea tehnică a acestora corespunde cu cele descrise în studiul de fezabilitate. Pentru proiecte care vizează numai achiziții de utilaje cu montaj într-o construcție existentă, să se prezinte Raportul de expertiză tehnică care să certifice viabilitatea construcției respective pe o durată cel puțin egală cu durata normată de funcționare a utilajelor.

Dacă proiectul se referă la achiziționarea unor noi dotări se verifică dacă acestea au legătură cu proiectul propus spre finanțare și sunt necesare proiectului, ca rezultat al identificării lor în baza studiului de fezabilitate.

4. Se verifică pe teren dacă proiectul are acces la infrastructura de bază (drumuri principale, electricitate, apă, canalizare etc.) și starea acesteia, conform celor specificate în studiul de fezabilitate. Expertul verifică dacă proiectul are utilități și acces separat.

La rubrica **Observatii** GAL ECOLEG OLT DUNARE se vor preciza în mod explicit elementele de infrastructură existente și starea lor, precum și dacă acestea corespund cu cele descrise în studiul de fezabilitate.

5. Dacă investiția se referă la modernizarea/ extinderea unei clădiri se verifică existența clădirii și dacă clădirile existente propuse a fi modernizate corespund cu specificațiile din expertiza tehnică, dacă este cazul, (stadiul fizic, starea fizică și gradul de uzură) și cu cea descrisă în studiul de fezabilitate.

În varianta în care se solicită prin proiect continuarea unui obiectiv realizat parțial de beneficiar din fonduri proprii, se va prezenta un document prin care se va prezenta stadiul fizic al lucrărilor



pe fiecare obiect în parte verificabil de experți la vizita pe teren insusit de solicitant si dirigit de santier /proiectant.

Daca investitia se refera la modernizarea unui flux tehnologic, se verifica daca acesta corespunde cu cel din studiul de fezabilitate si daca unitatea are autorizatie de functionare si este in termen de valabilitate;

Daca proiectul se refera la achizitionarea unor noi dotari se verifica daca acestea au legatura cu proiectul propus spre finantare si sunt necesare proiectului, ca rezultat al identificarii lor in baza studiului de fezabilitate.

Aceste date se inscriu la rubrica **Observatii GAL ECOLEG OLT DUNARE**

6. Expertii trebuie sa realizeze **fotografiile document** relevante pentru proiect (teren, cai de acces, utilaje,). Acestea sunt obligatoriu de facut si vor fi atasate Fisei de verificare pe teren E 3.8 - TGAL.L.

7. Expertul va verifica autorizatiile, si ca unitatea efectiv functioneaza (deruleaza operatiuni de aprovizionare, procesare si desfacere). Daca unitatea nu functioneaza si investitia propusa nu modifica destinatia initiala a unitatii, expertul va considera ca este cazul unei investitii noi.

Aceste date se inscriu la rubrica **Observatii GAL ECOLEG OLT DUNARE/** si decid asupra eligibilitatii solicitantului, pct.1.6.

8. Expertul verifica la vizita pe teren daca lucrarile de executie mentionate in studiul de fezabilitate sunt demarate inaintea vizitei pe teren/ semnarii contractului cu AFIR.

Aceste date se inscriu la rubrica **Observatii GAL ECOLEG OLT DUNARE**

9. **Proiectul prevede investitii de modernizare a sistemelor de irigatii la nivel de fermă?**

Investitia propusa reprezinta o imbunatatare a unei instalatii de irigatii existente sau a unui element al infrastructurii de irigatii ?

La rubrica **Observatii** expertii:

1. vor **descrie succint activitatea** pe care o desfasoara solicitantul, in cazul modernizarilor.
2. vor **descrie în detaliu toate verificarile** efectuate:
 - mijloacele de control folosite
 - instrumentele si echipamentele folosite
 - probleme identificate
3. justificarea înscrierii bifelor în câmpurile specifice pentru fiecare punct de verificat din Fisa de verificare pe teren.
4. concluziile verificarii insotite de recomandarile expertilor



Experții care întocmesc documentele de verificare își concretizează verificarea prin înscrierea unei bife („/”) și contrabife în câmpurile respective. Dacă există neconcordanțe între părțile experților care efectuează vizita pe teren, un al treilea angajat GAL va media/ rezolva neînțelegerile.